

Második osztály fejlesztése szociometria alapján

A kérdőív

Rokonszenvi (barátkozás, személyes bizalom)

- Kik a legjobb barátaid az osztályban?
- Ha titkod volna, kiknek mondanád el az osztálytársaid közül?

Közösségi funkció (vezetés, szervezés)

- Kik tudnák a délutáni játékot legjobban megszervezni az osztálytársaid közül?
- Kik a legjobb hetesek?

Képesség, egyéni tulajdonság

- Kik a legügyesebb versmondók?
- Kik az osztályban a legjobb sportolók?

Népszerűség

- Kik azok, akiknek a viselkedése a legjobban tetszik neked az osztályban?

Szociogram fejlesztés előtt 2. év ősz

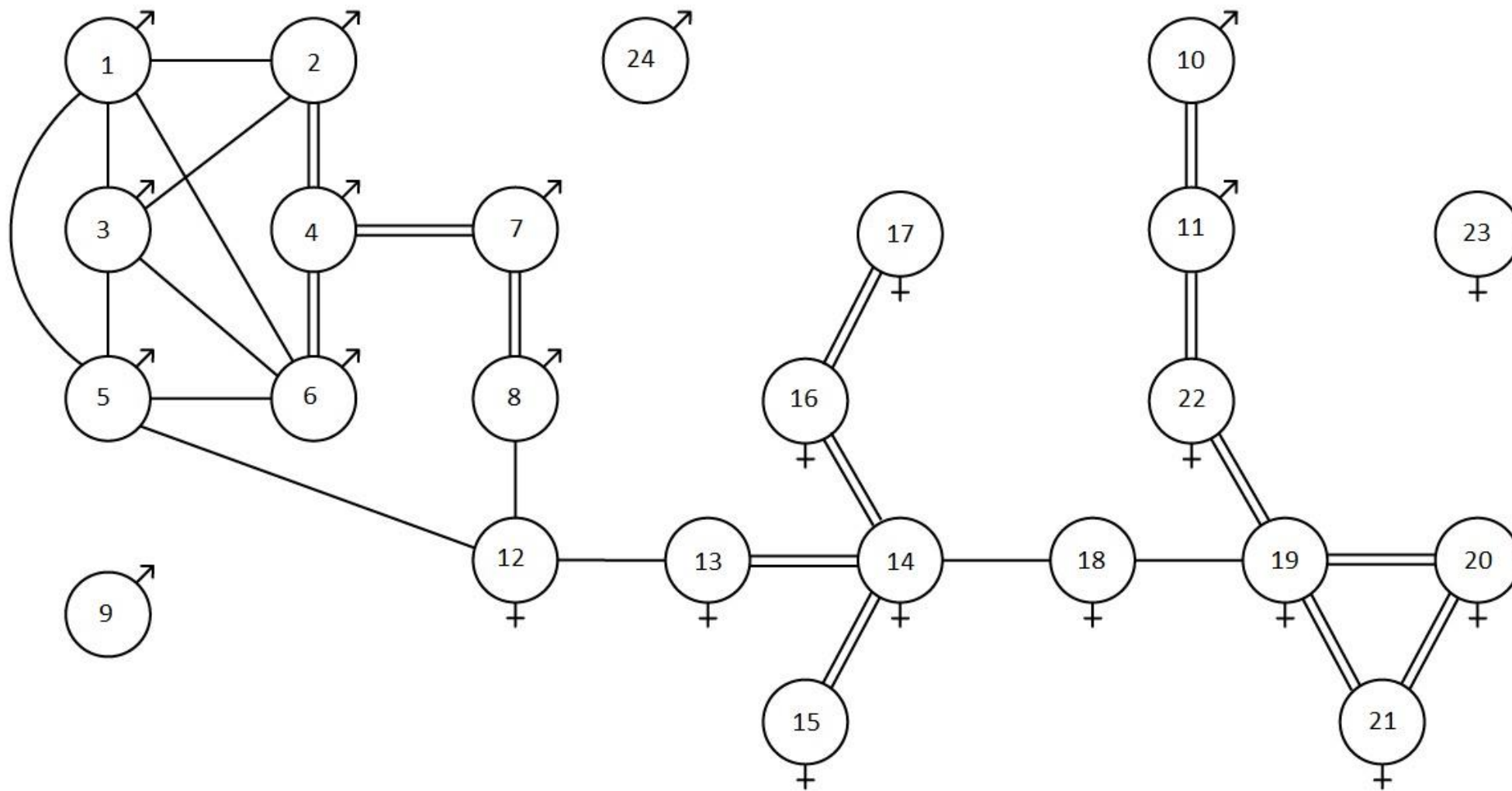

Mutatók

- SI 1,16
- Csl 10 %
- KI 87,5 %
- VK 54,4 %
- tekintélyszemélyek 1, 4, 5, 13
- nagyon kevés szavazatot kaptak 16, 17 10, 20, 9, 24

Szociogram fejlesztés előtt 2. év ősz

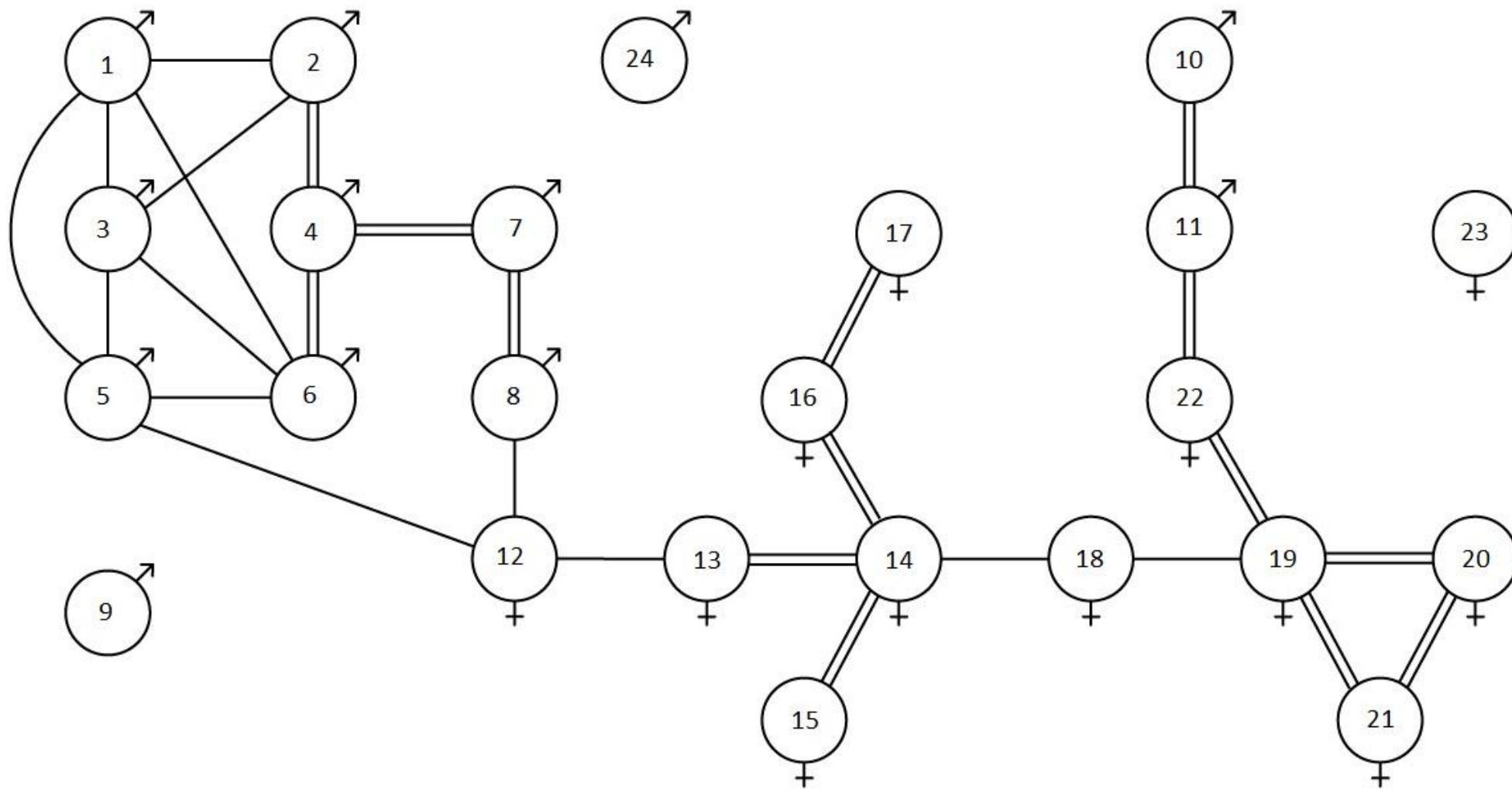

Mutatók

- SI 1,16
- Csl 10 %
- KI 87,5 %
- VK 54,4 %
- tekintélyszemélyek 1, 4, 5, 13
- nagyon kevés szavazatot kaptak 16, 17 10, 20, 9, 24

Csoportok kialakítása

- A 1 11 20 21
- B 2 24 16 17
- C 9 24 18 19
- D 7 8 12 13
- E 4 5 22 23
- F 3 6 14 15

Szociogram fejlesztés után 2. év tavasz

