

Szakképzés új rendszere

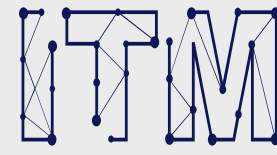

INNOVÁCIÓS ÉS TECHNOLÓGIAI
MINISZTERIUM

A magyar oktatási rendszer pillérei



FELADATUNK A JÖVŐ

Felnőttek képzése

**Oktatási
rendszer**

Köznevelés

Szakképzés

Felsőoktatás

Szakképzési és munkaerő-piaci képzési rendszer

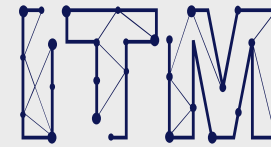

FELADATUNK A JÖVŐ

Szakképzés

Szakmai oktatás

Alapszakma oktatása

Ágazati alapoktatás Szakirányú oktatás

➤ Szakképzettséget ad

Részszakma oktatása

➤ Szakképesítést ad

Munkaerő-piaci képzés

Szakmai képzés

- Szakosító képzések
- Ráépülések
- Speciális képzések
- Munkakörhöz kötött képzések

❖ tanúsítvány

Akkreditált Vizsgaközpontok

➤ szakképesítést ad, ha vizsgaközpontban vizsgázik:
❖ képesítő bizonyítvány

- **Tanulói jogviszony**
(25 éves korig)

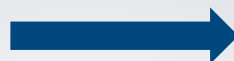

Akár a 2. szakmát is tanulói jogviszonyban szerezheti meg a fiatal.

- **Felnőttképzési jogviszony**

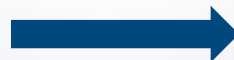

A felnőttek oktatása nem tanulói jogviszonyban történik, a szakmai oktatás rugalmasabb, rövidebb.

Oktatási rendszer fejlesztése által

Megújul:

- Szerkezetében
- Tartalmában
 - Alapszakmák
- Vizsgakövetelményeiben

Technikum=
2 év ágazati alapozó + 3 év
szakmai képzés

Felsőoktatással összeköthető,
Technikus vizsga= emeltszintű
érettséginek számít



Szakképző Iskola=
1 év ágazati alapozó + 2 év szakmai
képzés

Vizsgakövetelmény= projektvizsga

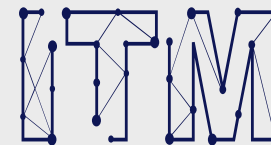
Technikusi képzés „keresztmetszetben”



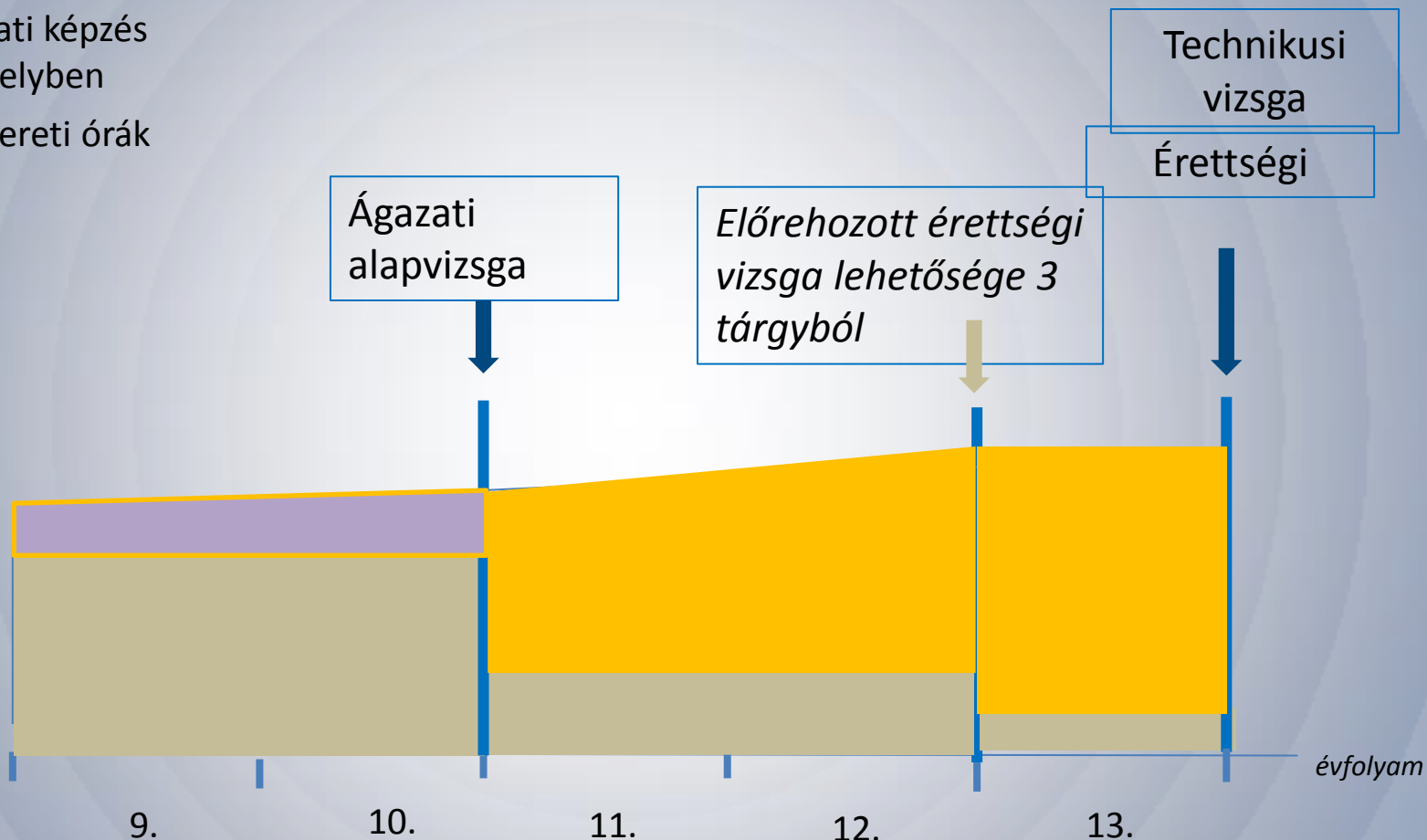

FELADATUNK A JÖVŐ

-  Szakmai képzés duális partnernél
-  Gyakorlati képzés tanműhelyben
-  Közismereti órák



Szaktanulmányok képzés „keresztmetszetben”

-  Szaktanulmányok képzés duális partnereknél
-  Gyakorlati képzés tanműhelyben
-  Közismereti órák

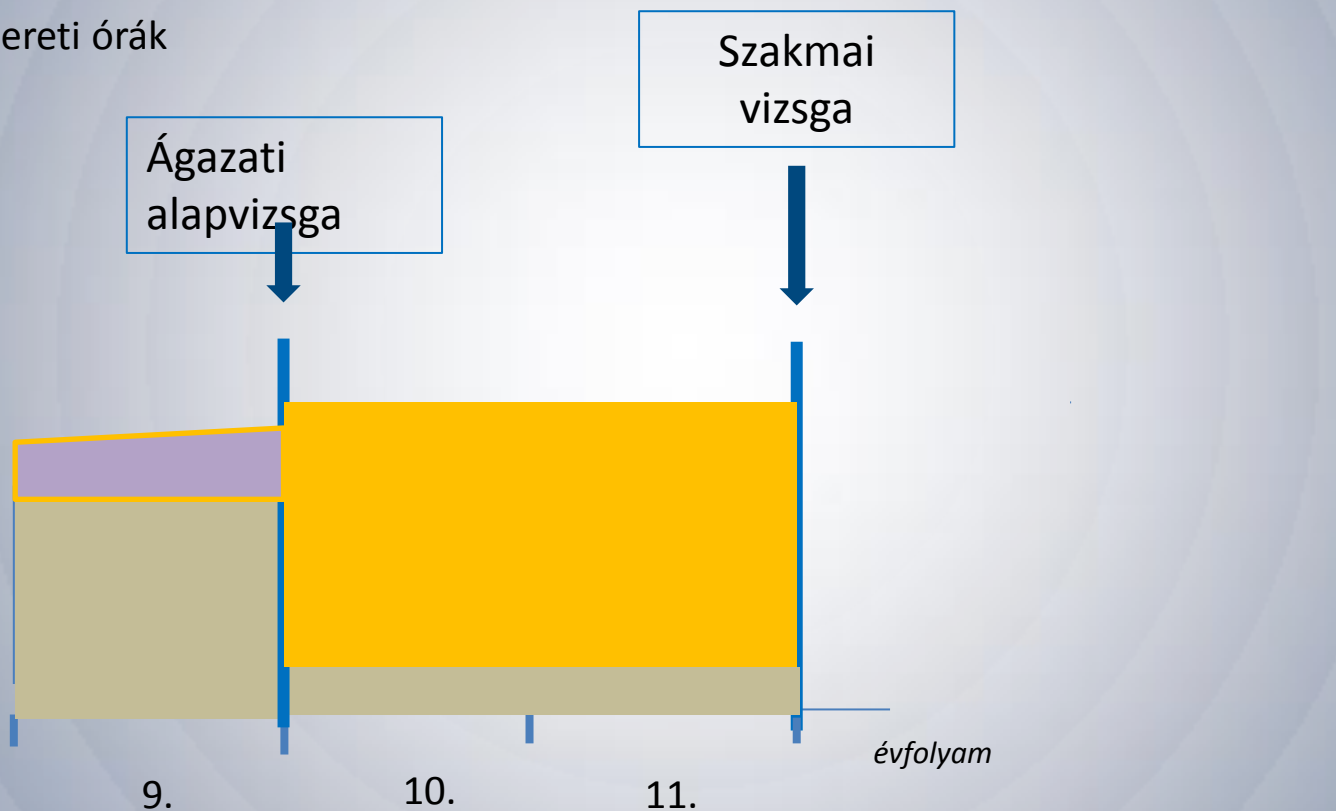

Felnőttoktatás az iskolarendszerű szakképzésben

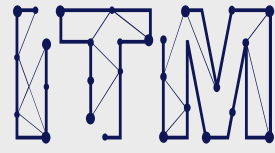

FELADATUNK A JÖVŐ

Szakképző intézmény

Technikum

25%

+

75%

Ágazati
alapozó

Szakirányú
technikus oktatás

- **Közismereti oktatás nincs**
- Képzési szerződés keretében
- **Rugalmas képzési idő:**
 - Akár 40%-os óraszámmal,
 - Akár fele képzési időben is szervezhető
 - Előzetes tudás beszámításával a képzés tovább rövidíthető (akár fél évre)
- Ingyenes

Szakképző iskola

25%

+

75%

Ágazati
alapozó

Szakirányú
oktatás

Felnőttoktatásban ingyenes képzések az iskolarendszerű szakképzésben

Szakmaszerzés az állam támogatásával:

- Első alapszakma
- Második alapszakma
- Szakmai képzésben szerorzhető szakképesítés

1. Példa Alapszakma: Gépésztechnikus (szakirányok: Ipar, Vegyipar)
 Alapszakma: Hegesztő vagy Ipari gépész
 Részsakma: Gépi forgácsoló
2. Példa Alapszakma: Erdésztechnikus
 Szakmai képzés: ráépülés (Vadgazdálkodó szaktechnikus)
 Alapszakma: Fodrász
3. Példa Alapszakma: Magasépítő technikus
 Alapszakma: Ács
 Szakmai képzés: Elektromos gép- és készülékszerelő

Ösztöndíjrendszer bevezetése

Megújul:

- Fajtái
- Összege
- Teljesítményhez kötése által

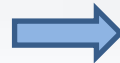

Tehetség gondozás = Apáczai
ösztöndíj

szociális helyzettől és tanulmányi eredménytől függően

- 9-13. évfolyamon hátrányos helyzetű, tehetséges tanulók
- mértéke **30.000 Ft/hó/fő**

Általános szakképzési ösztöndíj

Szakképző iskola:

tanulmányi eredménytől függően

- 9. évfolyamon mindenki kapja (15 000 Ft/hó/fő)
- 10-11. évfolyamon, aki nem vesz részt a duális képzésben
- mértéke **10.000-50.000 Ft/hó/fő**

Technikum:

tanulmányi eredménytől függően

- 9-10. évfolyamon mindenki kapja (8 000 Ft/hó/fő)
- 11-13. évfolyamon, aki nem vesz részt a duális képzésben
- érettség követő képzésben 13-14. évfolyamon, aki nem vesz részt a duális képzésben
- mértéke **10.000-50.000 Ft/hó/fő**

Ösztöndíj és munkaszerződés egymásra épülő rendszere

0: Orientációs,
kompetenciafejlesztő év

MI: Műhelyiskola
részszakma kimenettel

D: Dobbantó program az
általános iskolából
lemorzsolódóknak

Apáczai ösztöndíj

Szakképzési ösztöndíj

Szakképzési
munkaszerződés

A szakképzettség
megszerzéséhez kötött
résztöndíj

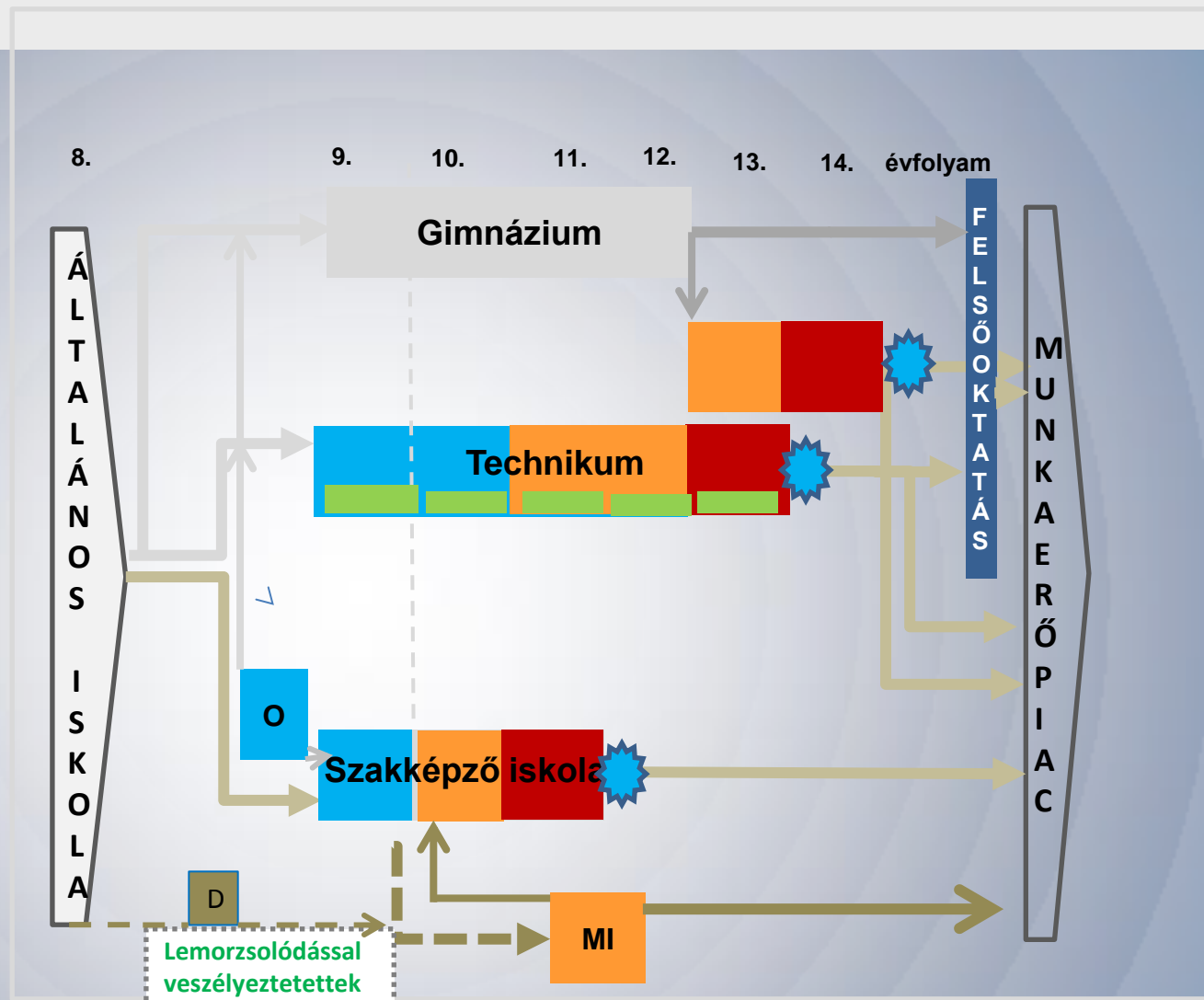

Szakmai tartalmi szabályozás alapja



A szakképzés tartalmi szabályozói

Képzési és **K**imeneti
Követelmények



Szakmai és
Vizsgakövetelmény

Programtanterv



Kerettanterv

Szakmai program



Pedagógiai program

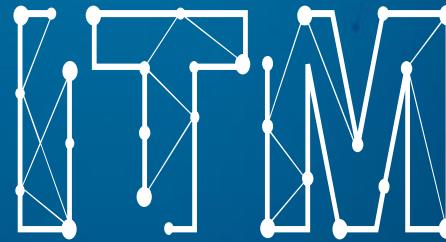

OKJ-t felváltja a
Szakmajegyzék



INNOVÁCIÓS ÉS TECHNOLÓGIAI
MINISZTERIUM

Intézménytípusokban oktatható szakmák

Szakképző intézményekben oktatható a 2020/2021. tanévtől	Technikum	Szakképző iskola
		98
alapszakma		

Intézménytípusokban oktatható szakmák, szakképesítések

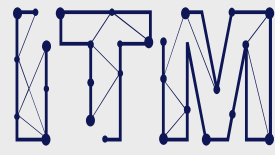

FELADATUNK A JÖVŐ

Köznevelési intézményben oktatható a 2020/2021. tanévtől	Szakgimnázium	Szakiskola
	Művészeti, kulturális és pedagógia ágazatba tartozó szakképesítések	Részszakma Speciális kerettantervvel rendelkező szakma Szakképesítés

Szakképzésben oktatható szakmák 2020/2021. tanévtől

Ágazatokért felelős minisztériumok	Technikum	Szakképző Iskola
ITM és AM	75	73
EMMI egészségügy	10	
EMMI szociális	4	2
EMMI sport	2	
BM	2	1
HM	5	
	98	76
	174	

Az Ágazati Készségtanácsok létrehozásával a gazdaság szereplői közvetlenül befolyásolhatják a képzés szerkezetét, a tananyagtartalmakat

- Specializált Gép- és Járműgyártás
- Építőipari
- Vegyipari
- Kereskedelmi
- Fa- és bútorigipari
- Turizmus-vendéglátás
- Bányászati és Kohászati
- Épületgépészeti
- Gépészeti
- Informatikai

ÁKT



- Elektronikai és Elektrotechnikai
- Közlekedési és Szállítmányozási
- Gazdálkodás és menedzsment
- Kreatív
- Szépségipari
- Egészségügyi Technika
- Mezőgazdasági és erdészeti
- Élelmiszeripari
- Környezetvédelmi és vízügyi

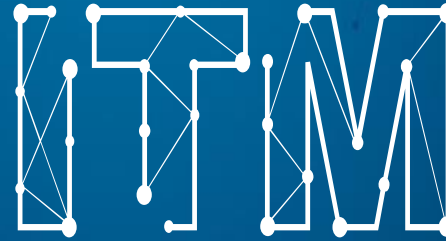

Gazdálkodók bevonása a duális képzésbe



INNOVÁCIÓS ÉS TECHNOLÓGIAI
MINISZTERIUM

A gazdasági szereplők részvétele a duális szakmai képzés folyamatában:

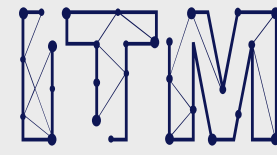

FELADATUNK A JÖVŐ

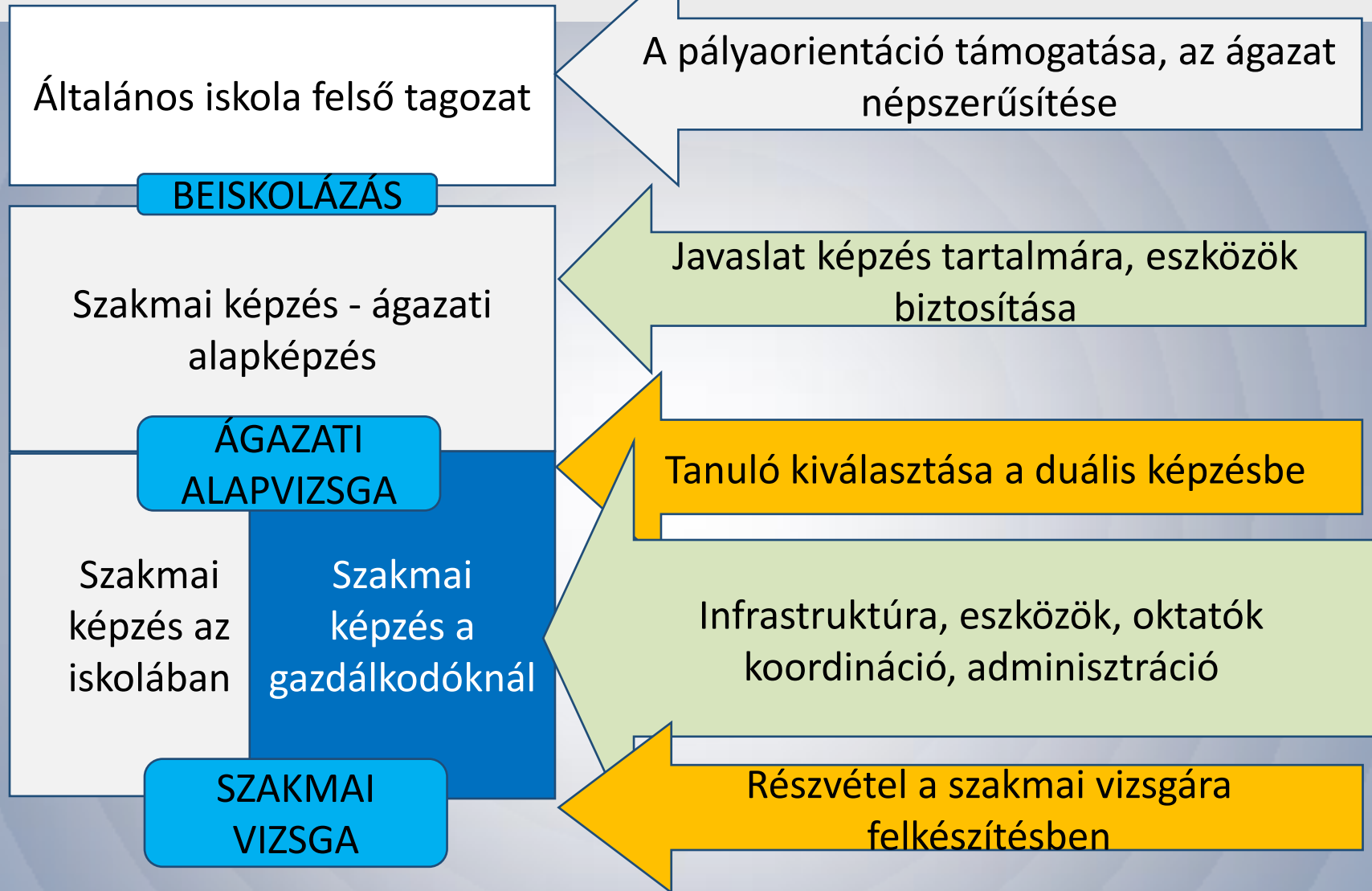

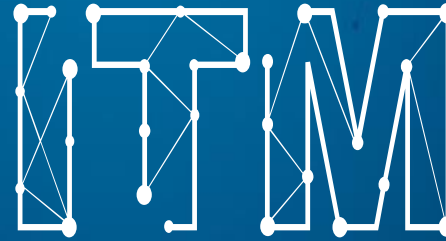

**Cél a végzettség nélküli
iskolaelhagyás csökkentése**



INNOVÁCIÓS ÉS TECHNOLÓGIAI
MINISZTERIUM

Hatékonyabb, vonzóbb szakképzési rendszer

**Csökkenjen le a végzettség nélküli
iskolaelhagyók száma**

Pályaorientációs kompetenciamérés
minden 8. évf. tanulónak

Először ágazatot választ.
Tudatosabb szakmaválasztás

Orientációs osztály

Dobbantó program

Ágazati Alapvizsga bevezetése

Műhelyiskola



Lemorzsolódással veszélyeztetett tanuló aránya

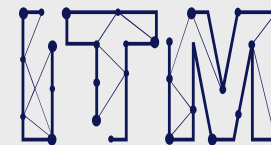

FELADATUNK A JÖVŐ

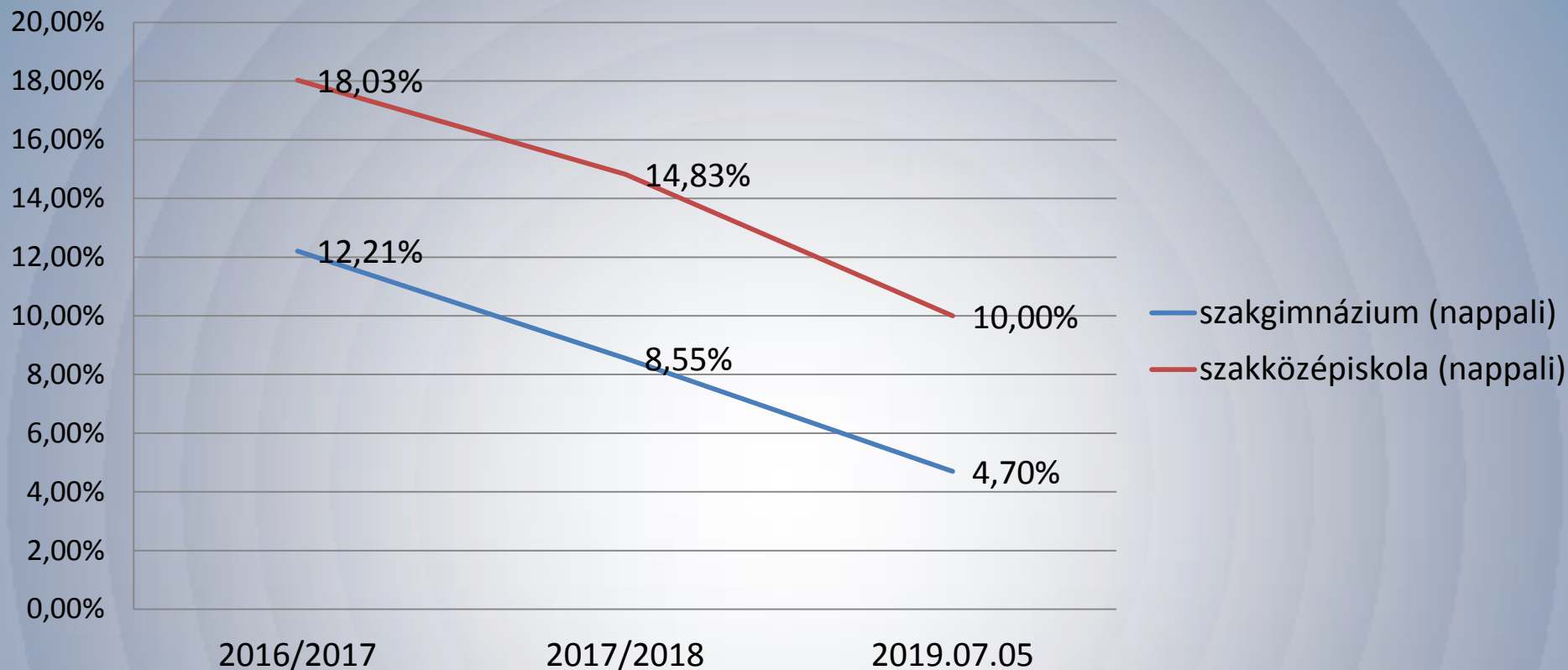

Lemorzsolódással veszélyeztetett tanuló aránya

Év	2016/2017	2017/2018	2019.07.05	Változás aránya 2016/2017 és 2019.07.05 között
Iskolatípus				
szakgimnázium (nappali)	12,21%	8,55%	4,70%	-7,51%
szakközépiskola (nappali)	18,03%	14,83%	10,00%	-8,03%

A lemorzsolódás ellen tett rendszerszintű szabályozási elemek

A tankötelezettség teljesítése egy
részszakma megszerzésével
egészül ki 18 éves korig

7. 8. 9. 10. 11. 12. 13. 14. évfolyam

A pályorientáció
megerősítése

D: „Dobbantó”
osztály
alapkompentencia
fejlesztő

O: Orientációs,
kompetenciafejlesztő
év

MI: Műhelyiskola
részszakma
kimenettel

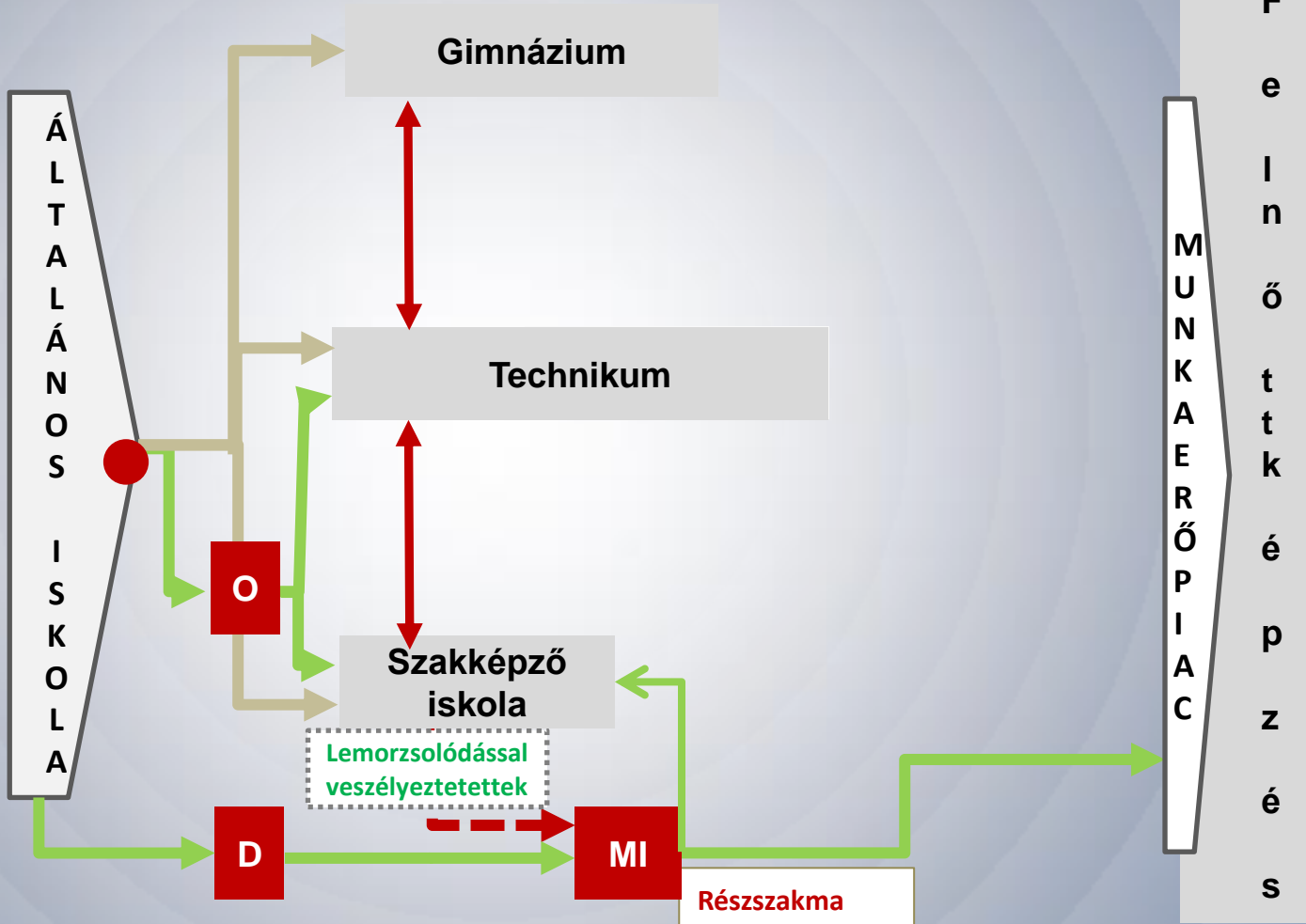

Végzettség nélküli iskolaelhagyás csökkentésének eszközei

Pályaorientációs mérés

- *Jelenleg legtöbben matematikából és szakmai elméletből buknak meg 9. évfolyam végén*

Mérés célja: 8. évfolyamosok kompetencia mérése + lakókörnyezetében elérhető, egyénre szabott javasolt iskolák listája módja: on-line

Mérés ideje: szeptember vége (nyitott napok előtt)

Orientációs év

- nem az általános iskolai tananyag ismételése
- nem a hagyományos
 - tantárgyi keretek
 - tanulásszervezési módszerek
 - pedagógiai szemlélet
 - tanulási környezet

- 1 tanév
- 8-12 fős létszám
- gyakorlati oktatási helyszín
- vállalatlátogatások
- szakmák kipróbálása
- manuális készségek fejlesztése
- projektfeladatok , készségfejlesztés

Végzettség nélküli iskolaelhagyás csökkentésének eszközei

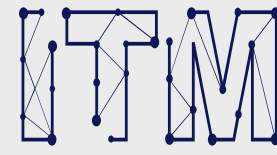

FELADATUNK A JÖVŐ

Dobbantó program

Célcsoportok

- általános iskolai végzettséggel nem rendelkezők, rugalmas
- iskolai rendszerű oktatásban lemaradó, vagy a rendszerből már kisodródott 15–25 éves fiatalok
- magatartási, tanulási zavarokkal küzdők
- iskolai környezetben nehezen nevelhetők.

Műhelyiskola

Célcsoportok

- akik lemorzsolódnának, és végzettség nélkül lépnének ki a szakképzésből

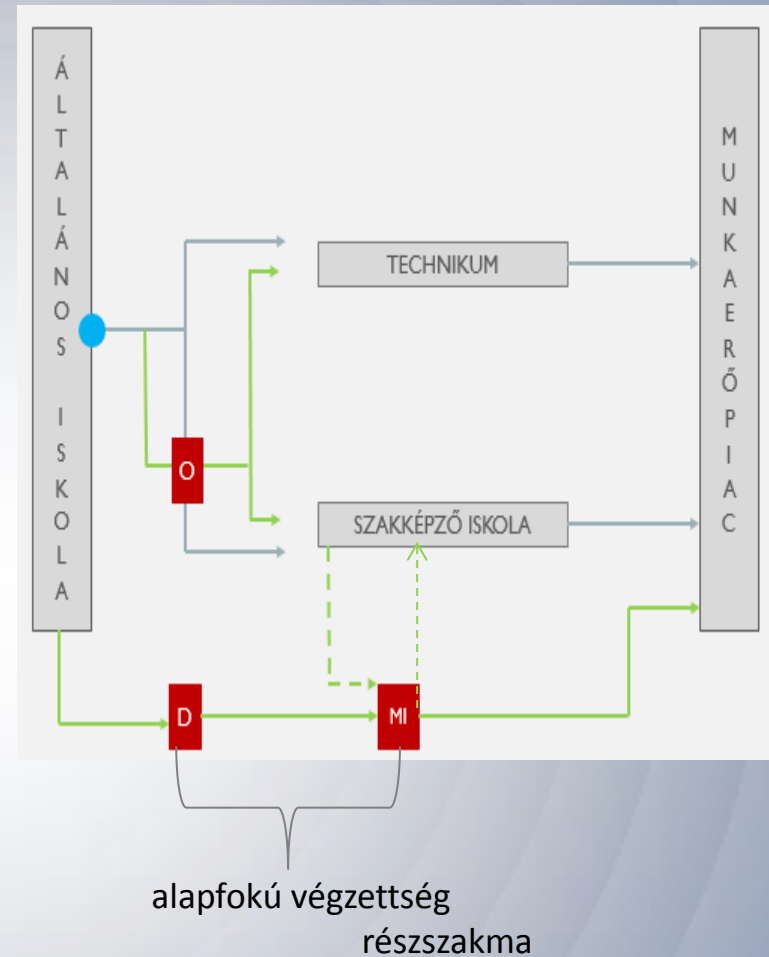

Szakképzési HÍD programot váltja fel

Végzettség nélküli iskolaelhagyás lépései

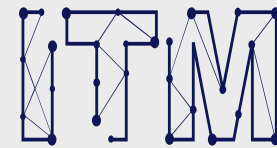

FELADATUNK A JÖVŐ

KRÉTA-ESL modul

(Early School Leaving)

**ESL
riasztási
rendszer**

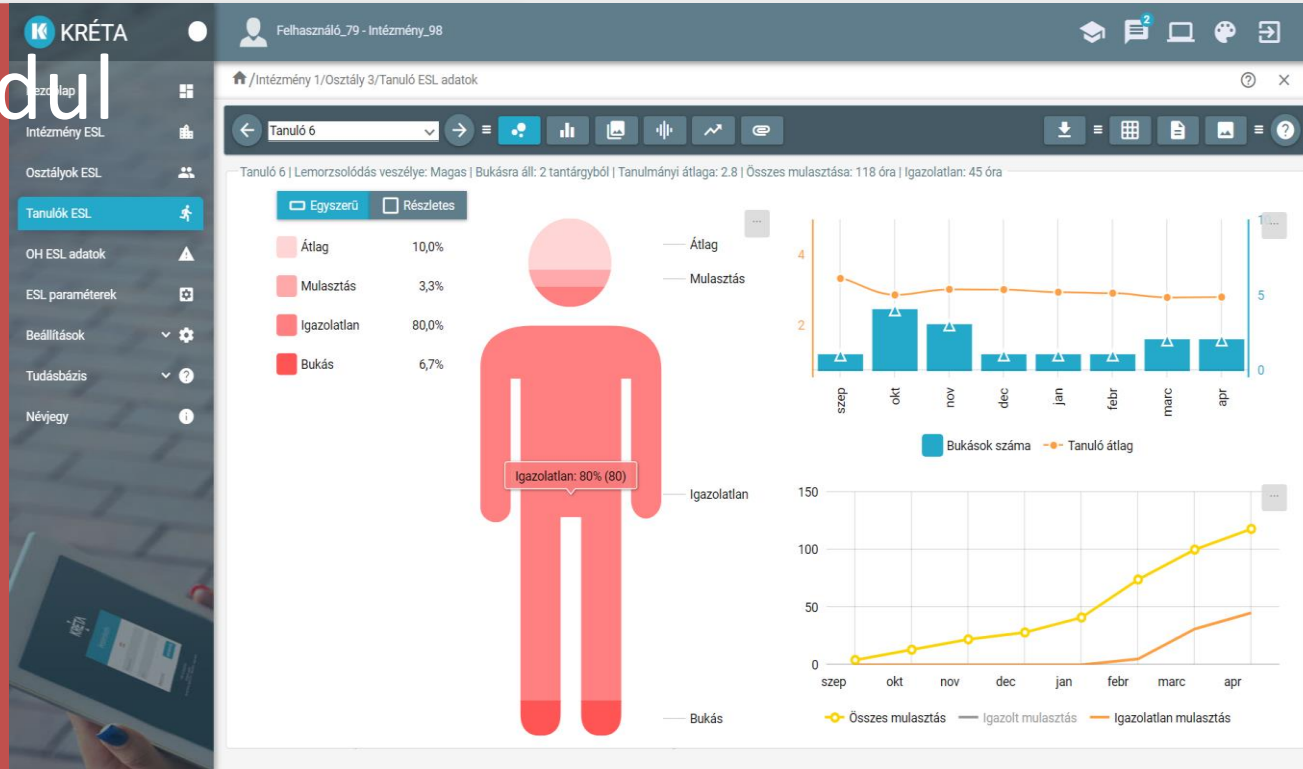

Tanügy-igazgatási
rendszer vezetése

➤ 2018/2019 tanévtől minden
szakképző intézményben
kötelező
(GINOP fejlesztés)

➤ Kiterjesztése
minden fenntartó
intézményére

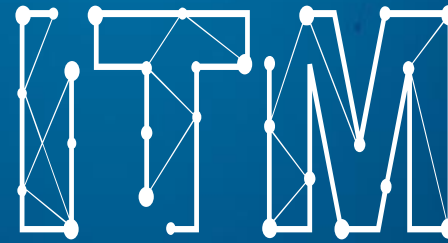

Oktatók



INNOVÁCIÓS ÉS TECHNOLÓGIAI
MINISZTERIUM

A szakképző intézmények oktatói

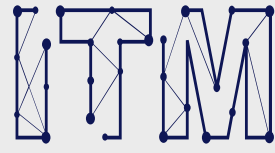

FELADATUNK A JÖVŐ

A törvény a szakképzésben dolgozókkal összefüggésben új fogalmat vezet be:

a közismeretei oktatási feladatokat, az ágazati alapoktatási és a szakirányú oktatási feladatokat

(a szakképző intézménnyel **munkaviszonyban vagy óraadóként** megbízási jogviszonyban álló)

OKTATÓK látják el.

A szakképző intézmények oktatói

Humánerőforrás fejlesztése

- Bérezés
- Továbbképzés
- Vállalati szakemberek bevonása a képzésbe

Pedagógus munkakörben foglalkoztatottak száma összesen		32 000 fő
Közismeretet is oktató középiskolai tanár		18 000 fő
Kizárólag szakmai elméleti és gyakorlati tantárgyat oktató	közalkalmazotti jogviszonyban foglalkoztatott	10 000 fő
	óraadó	4 000 fő

Teljes munkaidős szakmai tanárok	Havi bruttó bér ezer Ft		
	Jelenlegi bér	Minimális emelés (15%)	Átlagos elérhető bér
Pályakezdő (gyakornok) informatikatanár	182 700 Ft	210 100 Ft	300 000 Ft
Pályakezdő (PedI) informatikatanár	243 600 Ft	280 140 Ft	365 400 Ft
Magyartanár (PedII) 15 éve tanít	324 800 Ft	373 500 Ft	422 240 Ft
Középfokú végzettségű gyakorlati oktató 30 éve tanít	207 000 Ft	238 050 Ft	310 500 Ft
Szakmai tanár (PedI) 20 éve tanít	274 000 Ft	315	

Oktatói bértömeg 30% emelése

Óradíjak 50%-os emelkedése

Összes pedagógus bér: 123,6 milliárd forint

Összes **oktatói bér**: 123,6 + 35 milliárd forint = **158,6 milliárd forint**

A szakképző intézmények oktatói



Előmenetel és bérezés

Pedagógusi közalkalmazotti jogviszony

Szakképző intézmény oktatóira vonatkozó **ÚJ szabályozás**

Jogszabályban rögzített előmeneteli rendszer minősítési fokozatok alapján

Munkáltató által meghatározott előmeneteli rendszer minősítési elvek alapján

DE: A pedagógus szakképzettséggel rendelkező oktató önkéntes elhatározásból a pedagógus-minősítési rendszerben részt vehet.

Jogszabályban meghatározott **kötött** illetményrendszer

Béralku: rugalmas, a munkáltató és munkavállaló szabad, egyéni megállapodása alapján, akár lényegesen magasabb bér elérhető

Átmeneti rendelkezés:

A munkabér e törvény szerinti megállapítását 2020. július 1-jei határnappal kell végrehajtani úgy, hogy **nem lehet alacsonyabban megállapítani** az oktató 2019. március 1. és 2020. május 31. közötti időtartamra járó illetményének számtani közepénél.

A szakképző intézmények oktatói

Egyéb juttatások

Pedagógusi közalkalmazotti jogviszony

Az intézményvezető döntése alapján, törvényben **meghatározott mértékig, kategóriák alapján** adható

Szakképző intézmény oktatóira vonatkozó **ÚJ szabályozás**

A munkáltató egyedi döntése alapján, **felső korlát nélkül** adható egyéb juttatás.

Jubileumi jutalom

A Kjt-ből **most átlépők** tekintetében **megmarad** a jogosultság a jubileumi jutalomra az eddigi Kjt-s jogviszonyával való egybeszámítás mellett.

Pedagógusigazolvány

Az oktató **pedagógusigazolványra jogosult a törvény alapján**, és munkáltatói döntés alapján más juttatásokra is.

Utazási kedvezmény

Javasoljuk a megtartását.

Pedagógus életpálya?



- Saját döntése szerint, szabadideje terhére;
- Fokozatban tud lépni, de az nem jár automatikusan órakedvezményel és Nkt. szerinti béremeléssel
- Szkt. hatálya alá tartozik

Új minősítési rendszer kialakítása

az EQUAVET és a Hay-rendszer alkalmazásával



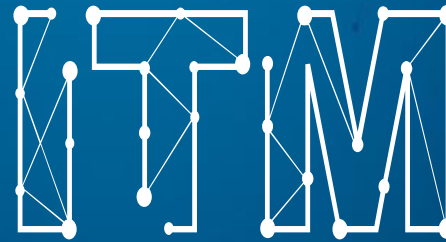

Háttérintézmények átalakítása a szakképzésben



INNOVÁCIÓS ÉS TECHNOLÓGIAI
MINISZTERIUM

Szakképzés irányítása és támogató rendszere

KORMÁNY

Fenntartók

Gazdasági Kamara

- Duális képzéshez kapcsolódó feladatok

fenntartói megállapodással

együttműködési megállapodással

Oktatási Hivatal (OH)

- nyilvántartási rendszer
- mérés-értékelés
- érettségi szervezés
- közép- és felsőfokú felvételi
- adatgyűjtés
- intézkedési terv
- ped. szakmai szolgáltatás

ITM

AM

BM, HM

magán

fenntartók

**Egyházi,
nemzetiségi
fenntartók**

**Felsőoktatási
intézmények**

NSZFH

**Szakképzési
Centrumok**

**IKK Innovatív Képzéstámogató
Központ Zrt. (IKK)**

- oktatók továbbképzésének szervezése
- ösztöndíjak, juttatások finanszírozása
- szakképzés szakmai és módszertani fejlesztése

**Akkreditált
vizsgaközpontok**

Kormányhivatalok

- Nem állami szakképző intézmény működésének engedélyezése
- Szakképző intézmény hatósági ellenőrzése
- Tanulmányok alatti vizsgák

Feladatmegosztás

Támogató feladatok

Fenntartói feladatok ¹	ITM	NSZFH	Szakképzési Centrum	Szakképző Intézmény
Költségvetés tervezés	Elsődleges	Másodlagos	Elsődleges	Másodlagos
Munkáltatói jogkör gyakorlása	Másodlagos	Másodlagos	Elsődleges	Másodlagos
Gazdálkodás	Másodlagos	Másodlagos	Elsődleges	Másodlagos
Informatika	Nincsen	Elsődleges	Másodlagos	Nincsen
Létesítménygazdálkodás	Nincsen	Nincsen	Elsődleges	Másodlagos
Beszerezés	Nincsen	Másodlagos	Elsődleges	Másodlagos
Személyügyi adminisztráció	Nincsen	Nincsen	Elsődleges	Másodlagos
Gazdasági adminisztráció	Nincsen	Nincsen	Elsődleges	Másodlagos
Ellenőrzés	Másodlagos	Elsődleges	Elsődleges	Másodlagos
Beruházások	Nincsen	Másodlagos	Elsődleges	Másodlagos
Projektek	Másodlagos	Elsődleges	Másodlagos	Másodlagos
Képzési szerkezet meghatározás	Másodlagos	Elsődleges	Elsődleges	Nincsen

Elsődleges

Másodlagos

Nincsen

- Az **NSZFH**: költségvetési, gazdálkodási, szakmai tervezésben és ellenőrzésben lát el **fenntartói, középírányítói feladatokat**. Ellátja a **tervezési-beszámolási** előkészítési funkciókat.
- A **Szakképzési Centrum költségvetési szervként**, önálló intézményként, saját hatáskörben **ellátja az intézményirányítási feladatok operatív részét**, ellátja az iskolai gazdálkodás **back-office** és a **beruházásokkal kapcsolatos feladatokat**. Támogatja a **projektek** megvalósítását. Szakmai irányítói feladatok végez.
- A **szakképző intézmény** az alaptevékenységhez kapcsolódóan részleges **szakmai önállóságot élvez**, és **bizonyos kiadástípusok esetében gazdálkodik** a Centrum által számára meghatározott pénzügyi keretekkel. **Kis értékű beszerzéseket** elvégezhet. **Részleges munkáltatói jogkörrel** bír.

A szakképző intézmény

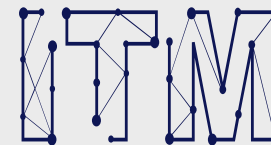

A szakképzési centrumban

A szakképzési centrum jogállása

- Központi költségvetési szerv
- Költségvetéssel rendelkezik
- Kettős vezetés: főigazgató ÉS kancellár
- Stratégia meghatározása
- Minőségirányítási rendszer kereteinek meghatározása
- Képzési szerkezet kialakítása
- Vállalati kapcsolatok kialakítása
- Egységes arculat és működési keretek kialakítása
- Vizsgaközpont kialakítása és működtetése
- Ágazati képzőközpontok kialakítása, működtetése

A szakképző intézmény jogállása

- Jogi személyiségű szervezeti egység
- Kancellár által meghatározott költségvetési kerettel rendelkezik
- Igazgató és igazgatóhelyettes
- Intézményi célok meghatározása a stratégiai kereteken belül
- Minőségirányítási rendszer kialakítása
- Szakmai program meghatározása
- Szoros kapcsolat a duális képzőpartnerekkel
- Intézményi arculat és működési szabályok

Innovatív Képzéstámogató Központ

IKK

- **Képzés támogatását ellátó információs felület**
- **Oktatók továbbképzésének szervezése, finanszírozása**
- **Akkreditált vizsgaközpont működtetése**
- **Minőségirányítási rendszerben külső értékelési feladat ellátása**
- **A szakképzés szakmai és módszertani fejlesztése**
- **Szakmai tankönyvek, digitális tananyagtartalmak és egyéb tanulmányi segédletek kidolgoztatása**
- **A szakképzés együttműködési rendszerével kapcsolatos feladatok ellátása**
- **Lakosság felé szakképzés szolgáltató jellegének erősítése**
- **Pályaorientációs tevékenységek összehangolása**
- **KRÉTA rendszer fejlesztő feladatainak ellátása**

A változás magában hordozza a megújulás lehetőségét

Kinek jó ez a változtatás ?



➤ Tanulóknak, szülőknek



Tartalmában, módszertanában, környezetében tud megújulni az oktatás



➤ Oktatóknak



- Piaci viszonyokhoz közelítő bérezés
- Teljesítményfinanszírozás
- Rugalmasabb alkalmazás



➤ Gazdálkodóknak



- Minőségi, képzett munkaerő kerül ki az iskolából
- Tervezhető foglalkoztatás

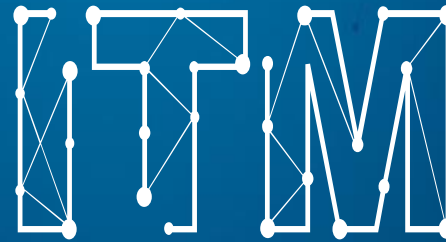

Köszönöm a
figyelmet!



INNOVÁCIÓS ÉS TECHNOLÓGIAI
MINISZTERIUM